

加工圖種類
無區分

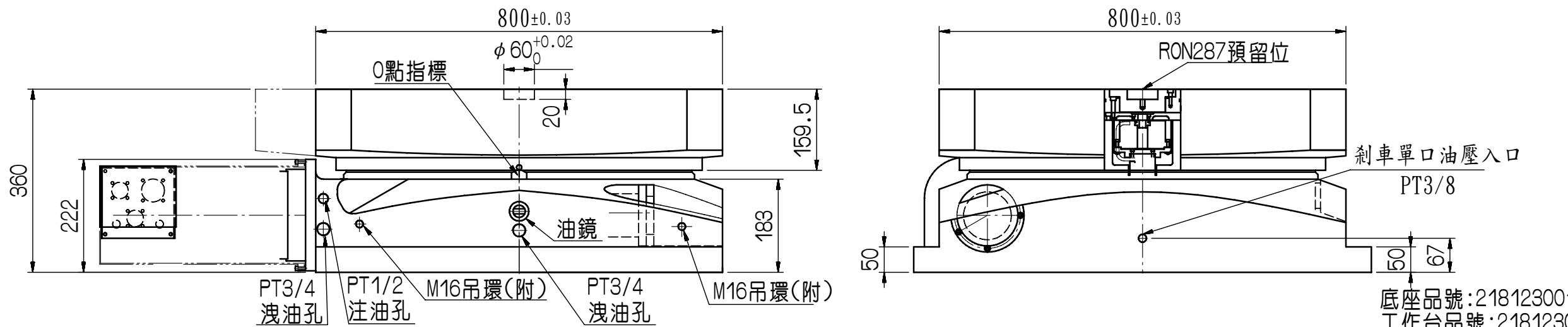
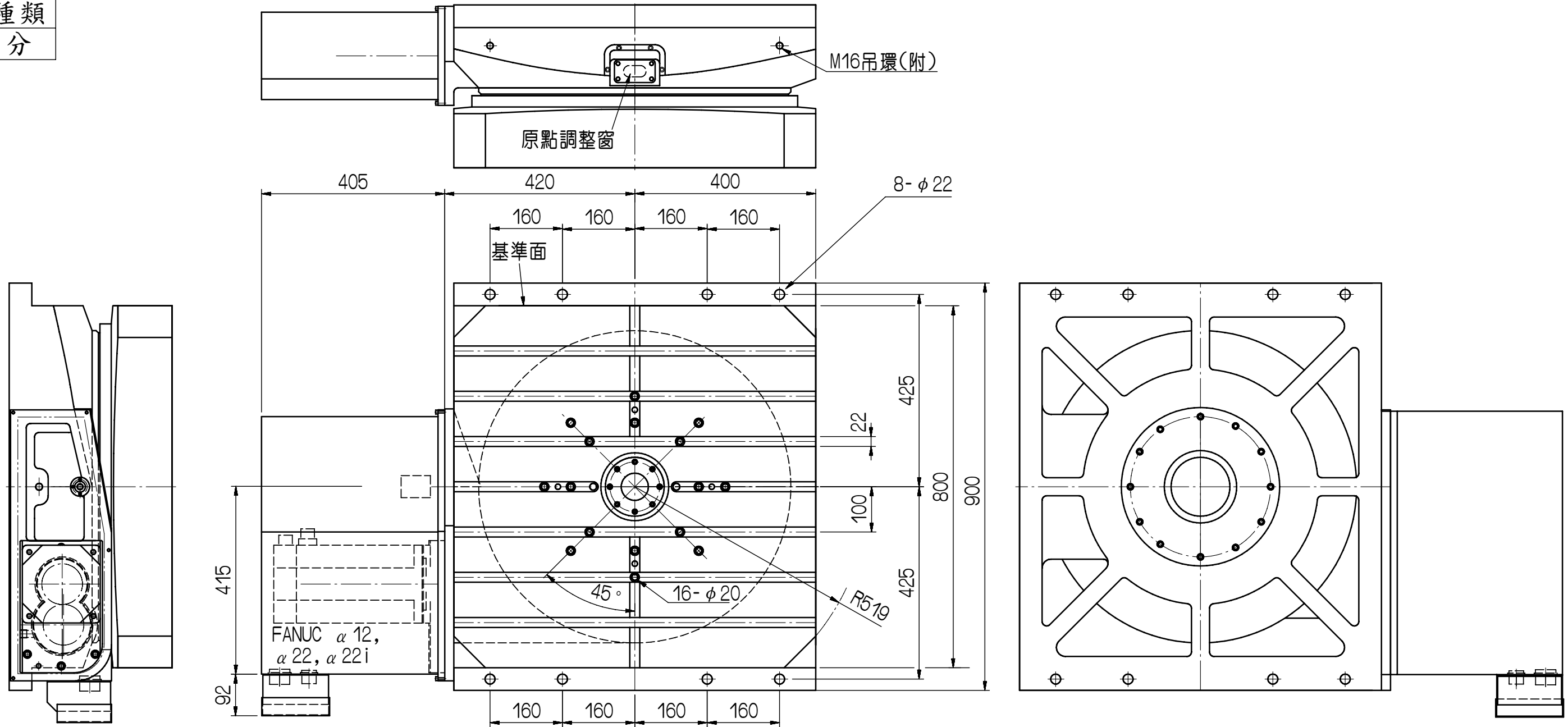

底座品號: 21812300101xx
工作台品號: 21812300206xx

審核	日期									配RON2xx, RON2xx解碼器	
繪圖	日期	劉進源	061128	HR-800							接頭固定板方式出線
編號	更改內容	更改者	日期	設計	日期	適用機型	件號	數量	備	註	
				單位		圖名	外觀尺寸	材質			
				比例		圖號	HR800-10-111A3	張次	1-1		

瓦隆國際精機股份有限公司
GANRO INDUSTRIAL CORP.
 TEL: 886-4-25376266 FAX: 886-4-25378066

初級加工一般公差 (mm)	
區分	容許差
0.5以上-6(含)以下	±0.1
6以上-30(含)以下	±0.2
30以上-120(含)以下	±0.3
120以上-315(含)以下	±0.5
315以上-1000(含)以下	±0.8
1000以上-2000(含)以下	±1.2