

加工圖種類

無區分

ROTATING AXIS  
 旋轉台:FANUC α 8i  
 TILTING AXIS  
 傾斜台:FANUC α 8i

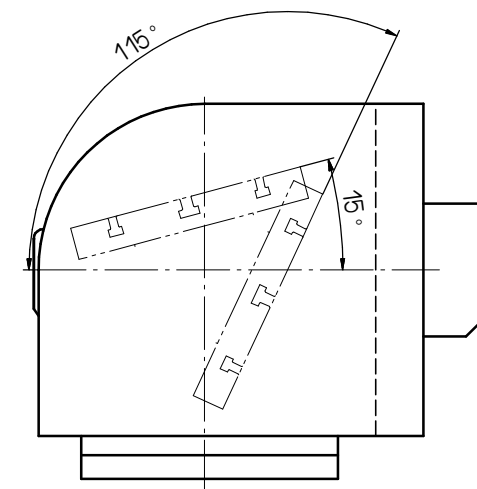
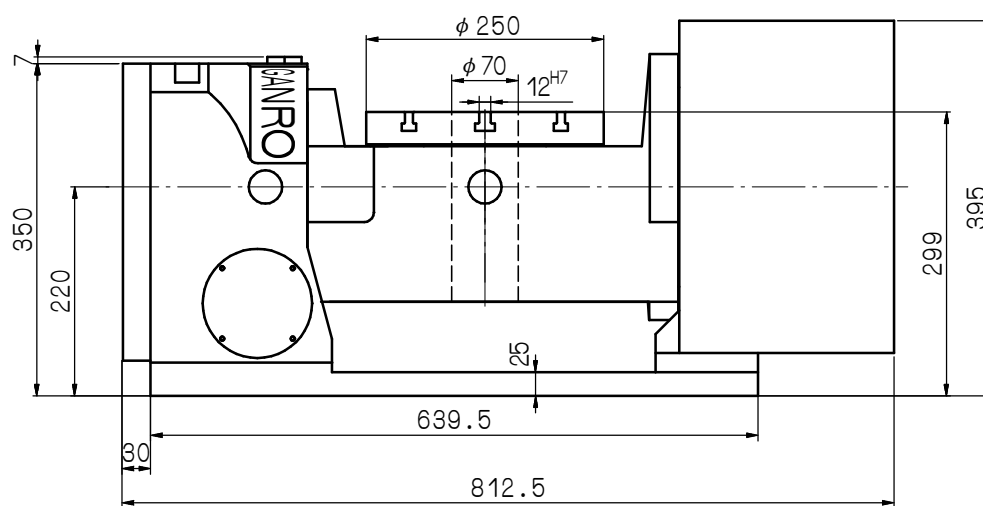
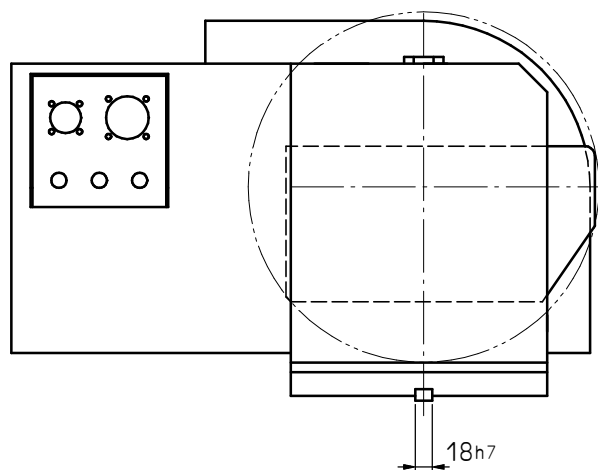
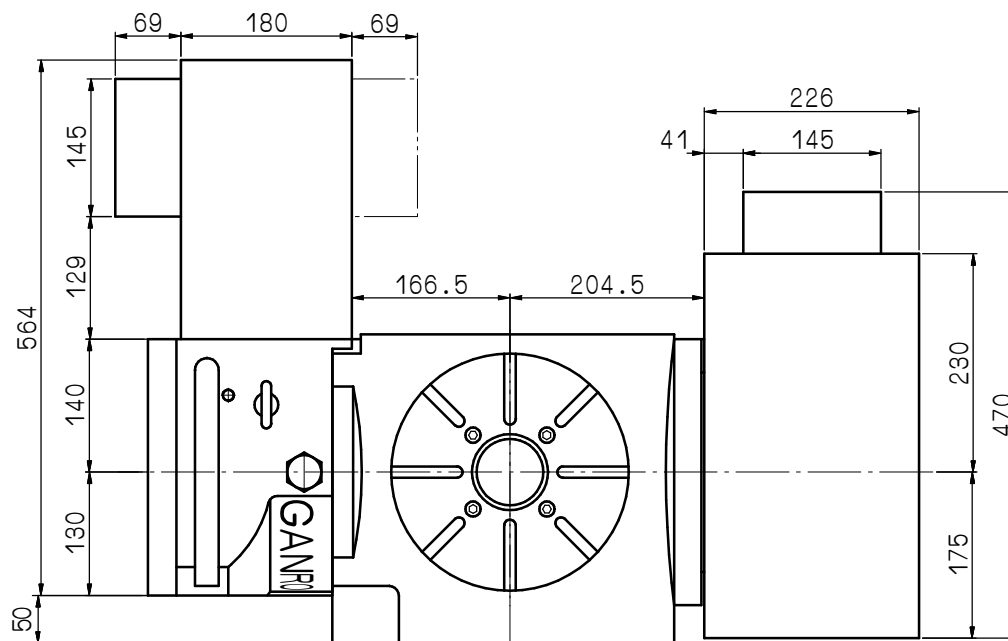

				審核	日期						
				繪圖	日期	980727	TR-252S				
編號	更改內容	更改者	日期	切劃加工一般公差 (mm) 尺寸區分 容許差 0.5以上-6(含)以下 ±0.1 6以上-30(含)以下 ±0.2 30以上-120(含)以下 ±0.3 120以上-315(含)以下 ±0.5 315以上-1000(含)以下 ±0.8 1000以上-2000(含)以下 ±1.2		適用機型 件號 數量 備註					
互隆國際精機股份有限公司 GANRO INDUSTRIAL CORP. TEL : 886-4-25378266 FAX : 886-4-25378066				單位 比例		mm 1:6	圖名 品號	外觀尺寸圖 TR252S-01-011A3	材質	張次 1-1	