

加工圖種類

無區分

FANUC α 12i
STANDARD OUTLINE
標準出線

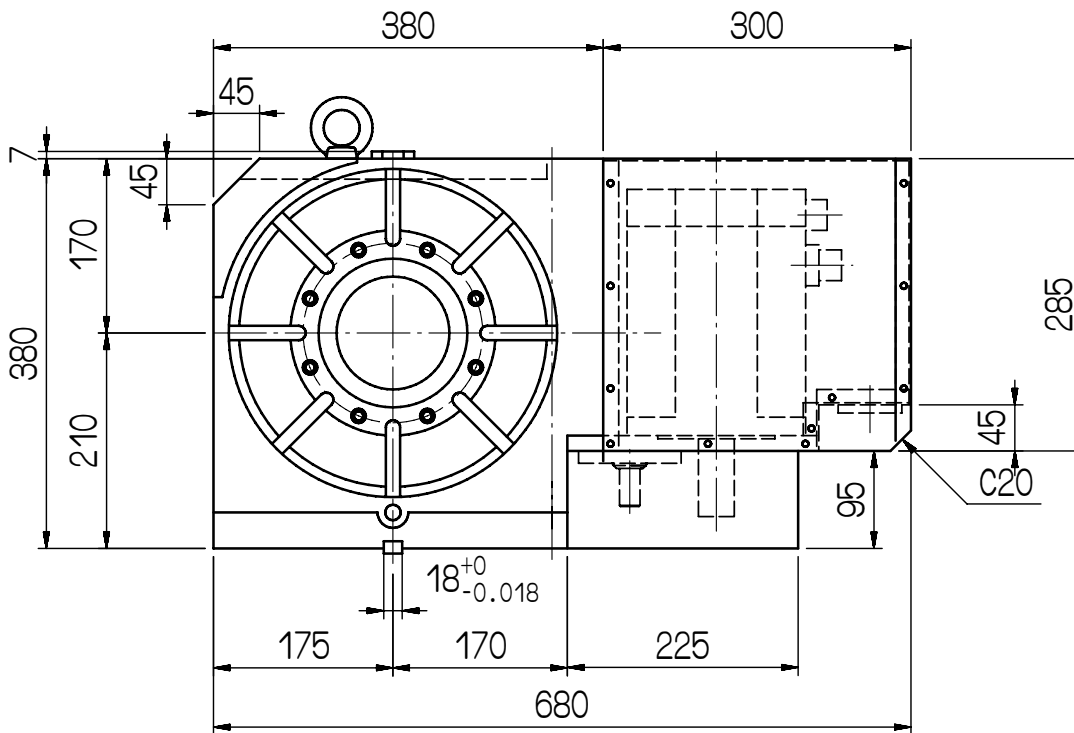
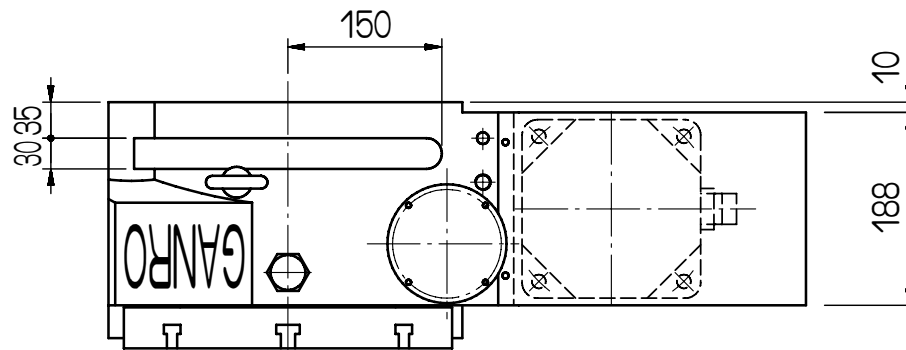
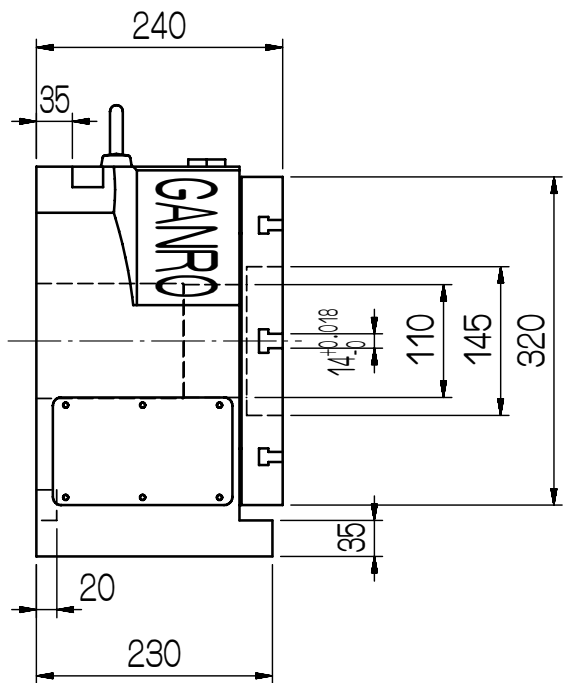

審核

日期

繪圖

林育傑

日期

97.11.06

DR-322

編號 更改內容 更改者 日期

切削加工一般公差 (mm)	
尺寸區分	容許差
0.5以上~6(含)以下	±0.1
6以上~30(含)以下	±0.2
30以上~120(含)以下	±0.3
120以上~315(含)以下	±0.5
315以上~1000(含)以下	±0.8
1000以上~2000(含)以下	±1.2

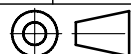

適用機型

件號

數量

備

註



互隆國際精機股份有限公司
GANRO INDUSTRIAL CORPORATION
TEL: 886-4-5376266 FAX: 886-4-5378688

單位

mm

圖名

外觀尺寸圖

材質

比例

1:8

品號

DR322RV-01-011A4

張次

1-1